

ITALSKÉ RENEAČNÍ DIVADLO

*Divadelní architektura,
scénografie*

Italské renesanční divadlo - architektura, scénografie

- zájem o klasické antické drama od 14. stol.
- první uvedení antické hry až kolem r. 1486
 - **Římská akademie** (Academia Romana, založena 1464)
 - poznání a obnova starořímských tradic v literatuře, umění, filozofii...
 - renesanční „akademie“ – kruh přátel a žáků kolem učitele, zakladatele Julia Pomponia Laeta

■ **JULIUS POMPONIUS LAETUS**

(1424 – 1498)

- Římská akademie (1464)
- snaha o rekonstrukci římského jeviště
- terentiovské jeviště
- postupně se přidává perspektivní malba

Italské renesanční divadlo - architektura, scénografie

■ Terentiovské jeviště

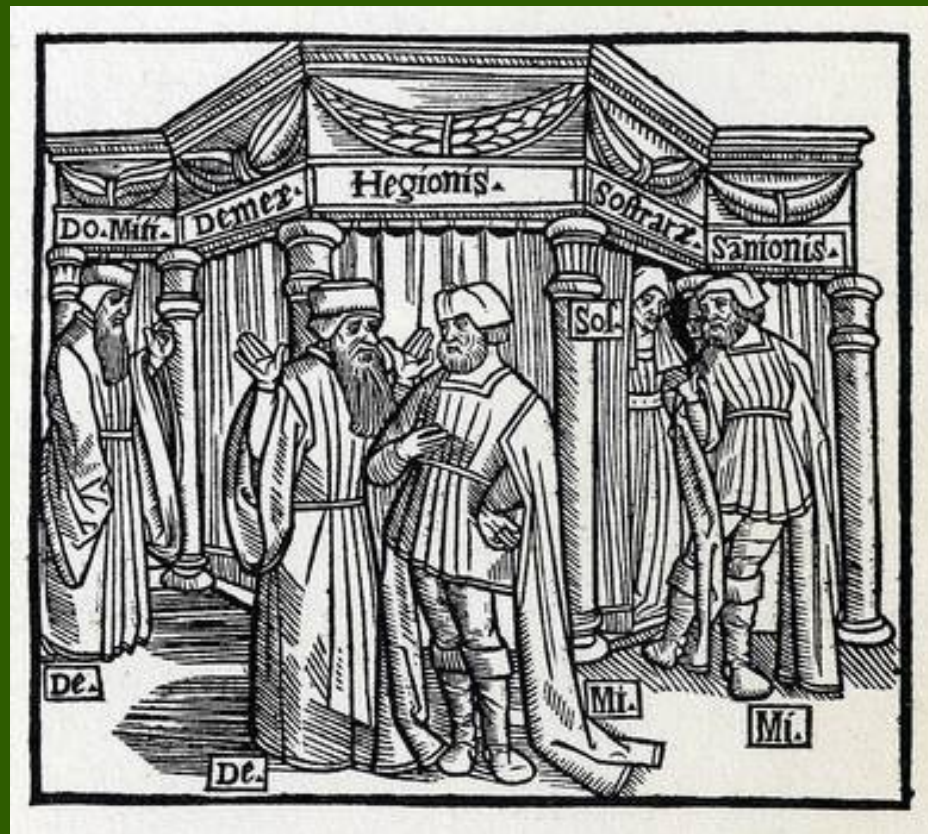

Italské renesanční divadlo - architektura, scénografie

■ **VITRUVIUS**

(80/70 př. Kr. – cca 10 př. Kr.)

- spis *De Architectura* (10 knih)
 - objeven 1411, vydán 1486, 1511 ilustrované vydání
- snaha o autentickou rekonstrukci římských postupů – napodobování
- mylná interpretace

Italské renesanční divadlo – architektura, scénografie

Perspektiva

- ***Rozvoj perspektivní malby***
- **FILIPPO BRUNELESCHI (1377 – 1446)**
- **LEONARDO DA VINCI (1452 – 1519)**

Italské renesanční divadlo – architektura, scénografie

Perspektiva

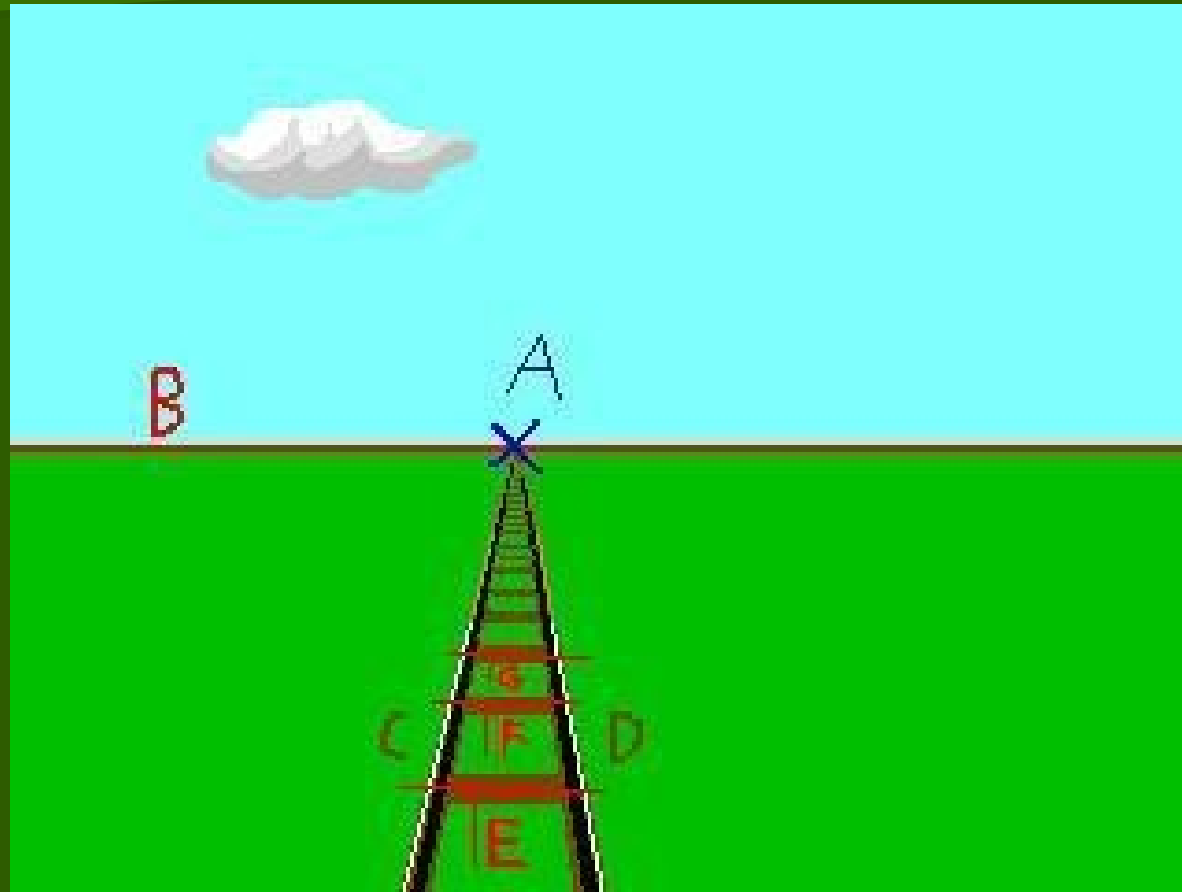

Italské renesanční divadlo – architektura, scénografie

Centrální perspektiva

jeden úběžníkový bod

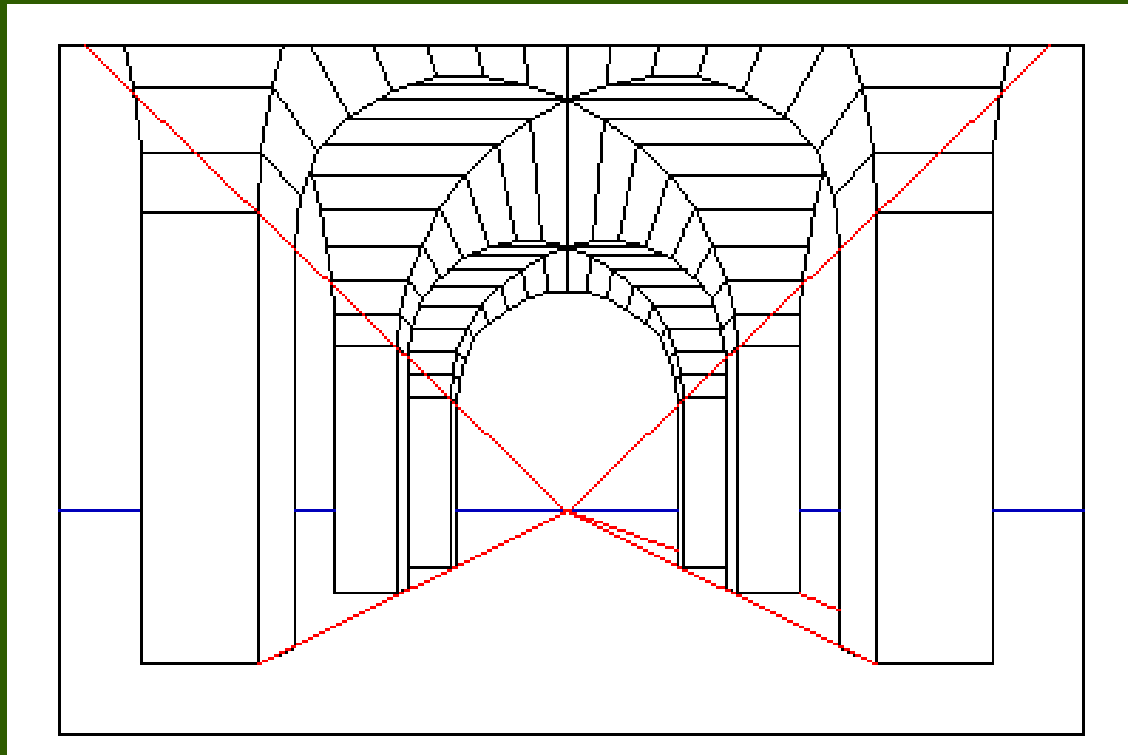

Italské renesanční divadlo – architektura, scénografie

Perspektiva

- dva úběžníky

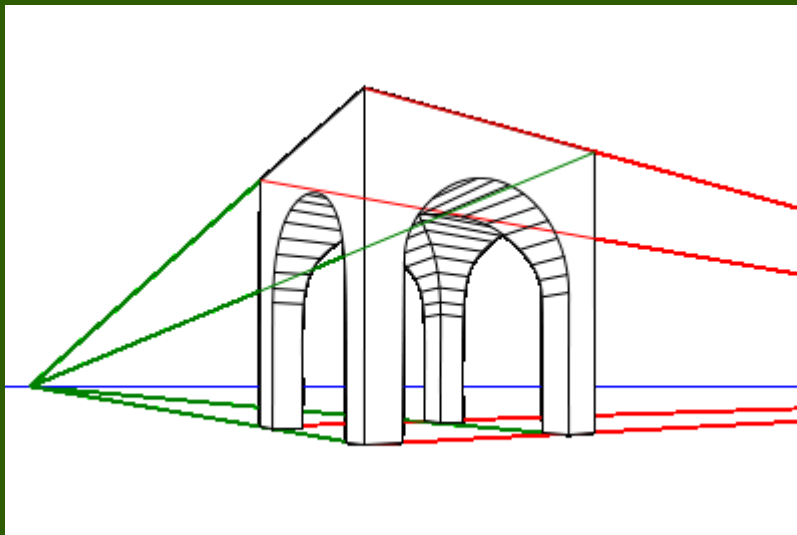

- tři úběžníky – ptačí perspektiva

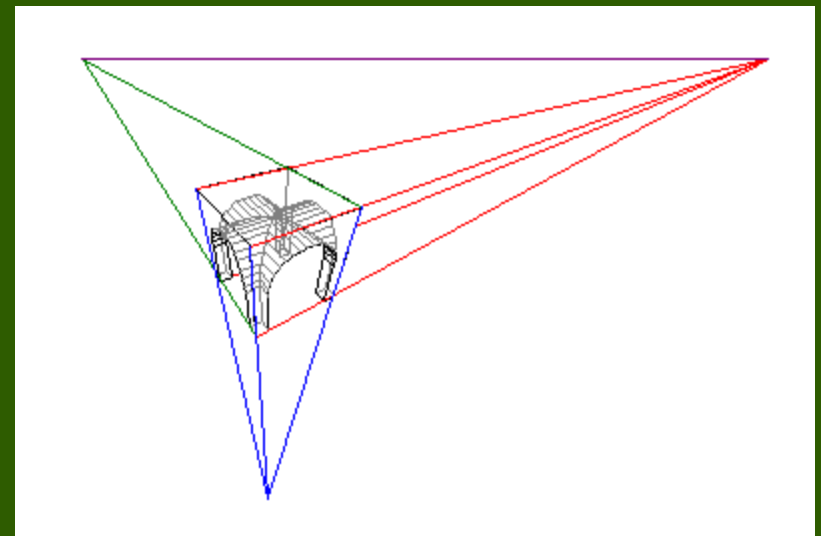

Italské renesanční divadlo – architektura, scénografie

Zařízení pro perspektivní kreslení

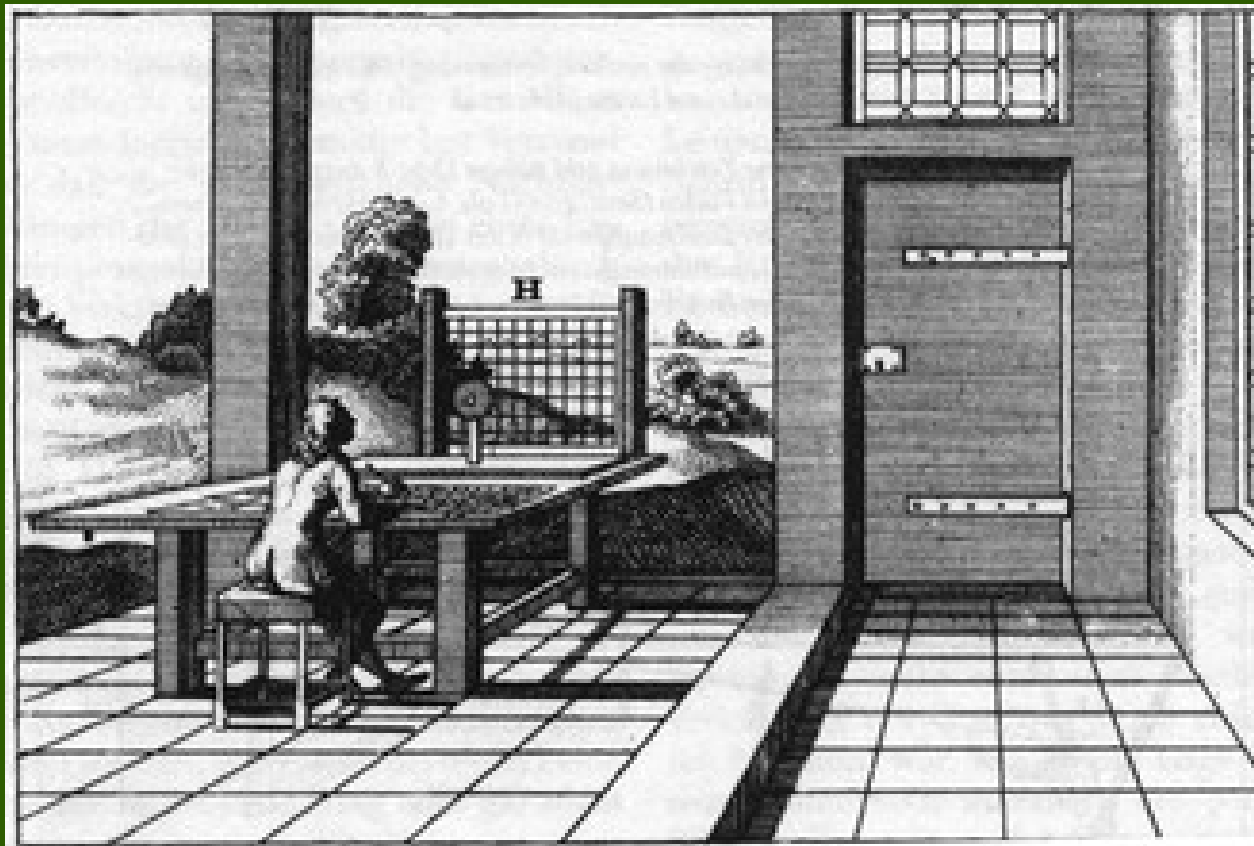

Italské renesanční divadlo – architektura, scénografie PERSPEKTIVA



Italské renesanční divadlo – architektura, scénografie

PERSPEKTIVA



- **Florence**
 - **Basilica di San Lorenzo di Firenze**
(Brunelleschi)

Italské renesanční divadlo – architektura, scénografie PERSPEKTIVA – nám. Sv. Petra



Italské renesanční divadlo – architektura, scénografie PERSPEKTIVA – nám. Sv. Petra



Italské renesanční divadlo – architektura, scénografie

■ provizorní dřevěné konstrukce

- jeviště vysoké 1, 1 m
- malované pozadí (perspektivní malba)
- stavěny na nádvořích, v exteriérech
- vestavovány do sálů

Italské renesanční divadlo - architektura, scénografie

- **SEBASTIANO SERLIO (1475 – 1554)**
 - Sedm knih o architektuře (1545)
 - tři typy dekorace:
 - tragédie
 - komedie
 - satyrská (pastorála)
 - využití zásad perspektivní malby

Serlio – návrh tragické scény

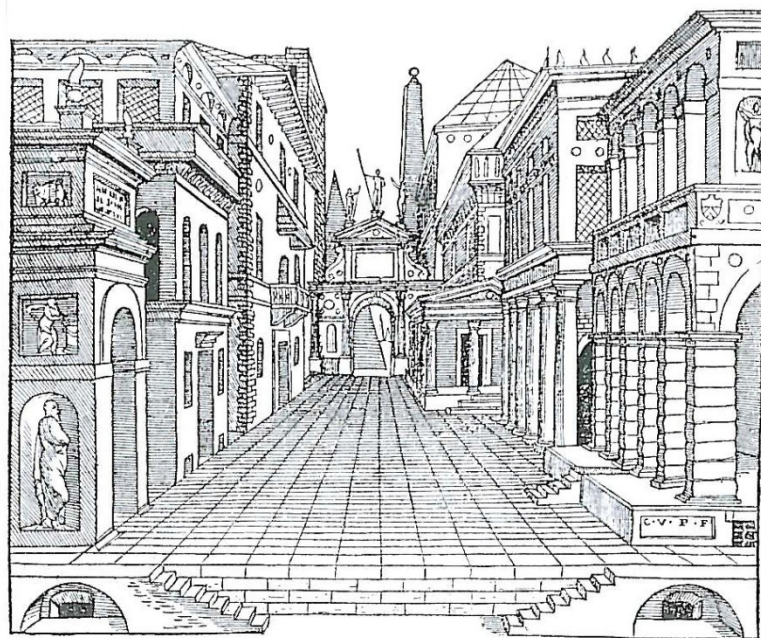

Renaissanční divadelní dekorace pro tragedii.

Ze Serlioova díla o architektuře. Reprodukce je pořízena z krásného latinského vydání díla z roku 1559. Je to překlad Jana Karla Saraceniho vyřilý v Benátkách u Franciska Scamta a Jana Cristofora. Reprodukce pořízena ze skvěle zachovaného výtisku ze sbírek Všechné a univerzitní knihovny v Praze. Výtisk ten pochází podle ex libris vtaženého do přelomě vachy a opatřeno datem 1572, z knihovny Jindřicha von Rautsana, v letech 1550-98 ministralky Marie Holkové.

Italské renesanční divadlo – architektura, scénografie

- dvě části jeviště
 - **hrací prostor** (herci) – *2, 5 m u Serlia*
 - **dekorační jeviště** (zadní jeviště) – *6 m u Serlia, ukončeno malovaným prospektem*

Serlio – půdorys divadla

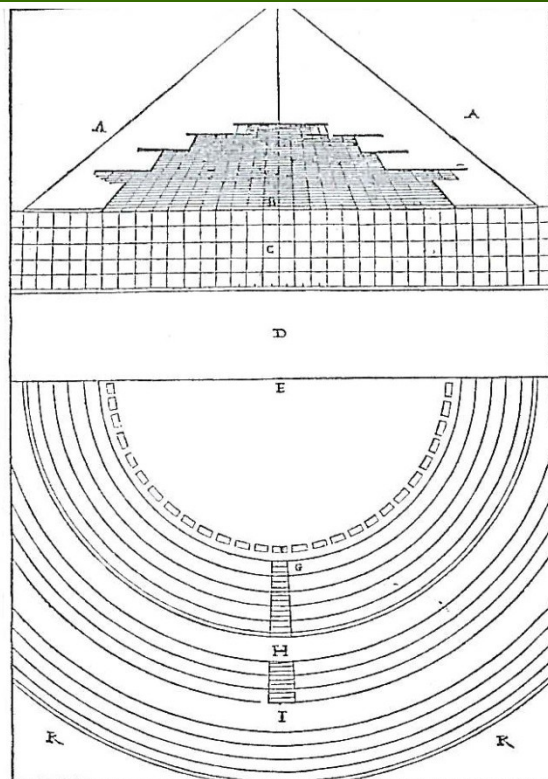

Půdorys Serlioova divadla.

A - zhlubnutí a latny herců, B - dekorativní stoupavá čít jeviště, C - jeviště vlastní, D - prázdňú proscenium, E - orchestra, rezervování pro pána domu nebo vrchnost, kolem řada křesel pro nejvznešenější hosty, G - oddělení amfiteatrálního hlediště pro vyšší Hechtice, první řada rezervována pro dámy hostů na křeslech, H a I - pořadí pro nižší Hechtice, K - místo k stání pro lid. Tento půdorys nutno porovnat s řezem téhož plánu divadelního zakřiveným v zhlubí této kapioly.

Italské renesanční divadlo – architektura, scénografie

■ **proměny scény**

- **periakty, telaria** (tří- až šestiboké hranoly)
- **kulisy** (rohové kulisy, ploché listové kulisy)
 - nové kulisy se zasouvají před původní
 - nová malovaná plátna se navléknou na kulisy původní a zakryjí předchozí malbu
 - ploché kulisy se posouvají v drážkách
- **Josef Furttentbach** (1591 – 1667, Theater Ulm)

Periakty / Telaria

DREHPRISMEN-BÜHNE ("TELARI" ODER "PERIAKTEN")

ENTWICKELT DURCH
JOSEPH FURTTENBACH
1591 - 1667 u.A. THEATERARCHITEKT

VORBILD FÜR DAS
VERWANDLUNGSPRINZIP
"OLIMPIADE"

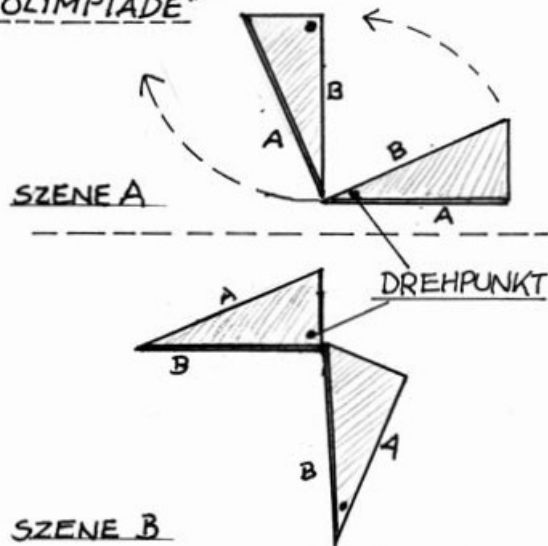

GRUNDRISSE ►
NACH JOS. FURTTENBACH VON 1663

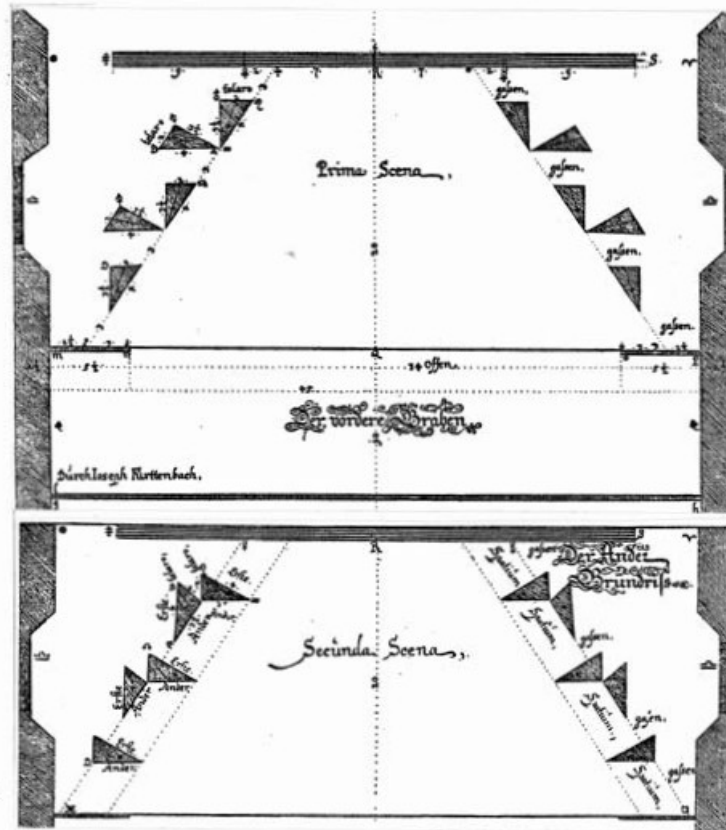

Italské renesanční divadlo – architektura, scénografie

■ LISTOVÉ KULISY

- pohyb kulis v drážkách
- pozadí – dvě kulisy, které se uprostřed setkávaly *nebo* rolovací plátno
- sufitu – maskuje prostor nad jevištěm
 - nebe
 - trámy, strop, klenby apod.

Italské renesanční divadlo – architektura, scénografie

- Počátek 17. století – tři základní prvky dekorace
 - postranní kulisy
 - zadní půlený prospekt
 - sufity

Italské renesanční divadlo - architektura, scénografie

■ **TEATRO OLIMPICO** (Vicenza)

- Olympská akademie ve Vicenze
- Vitruvius: De architectura (30 př.Kr., vyd. 1486)

Italské renesanční divadlo - architektura, scénografie

- **Andrea Palladio**
(1508 – 1580)
- stavba divadla
1580 – 1584

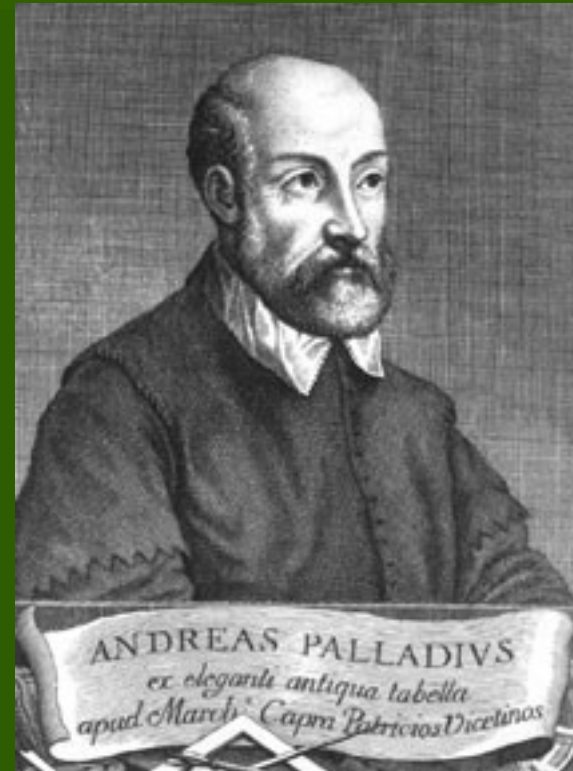

Italské renesanční divadlo - architektura, scénografie

➤ **VINCENZO SCAMOZZI**

(1548 - 1616)

- dokončil stavbu
Teatro Olimpico



Italské renesanční divadlo – architektura, scénografie

■ **TEATRO OLIMPICO** (Vicenza)

➤ 1585

➤ **Teatro Olimpico**
otevřeno –
Sofoklés: Oidipus král
(*dekorační zůstaly dodnes
dochovány*)

- 13 řad
- orchestra
- jeviště 25 m šířka, 6 m hloubka
- bohatě zdobená fasáda – 5 dveřních otvorů poskytuje průhled do perspektivně malovaných ulic
- strop – pomalován jako obloha





Teatro Olimpico (jeviště – prostřední portál)



Teatro Olimpico (jeviště – boční pohled)



Teatro Olimpico (hlediště)



Teatro Olimpico (detail proscénia)



Teatro Olimpico (půdorys, řez)

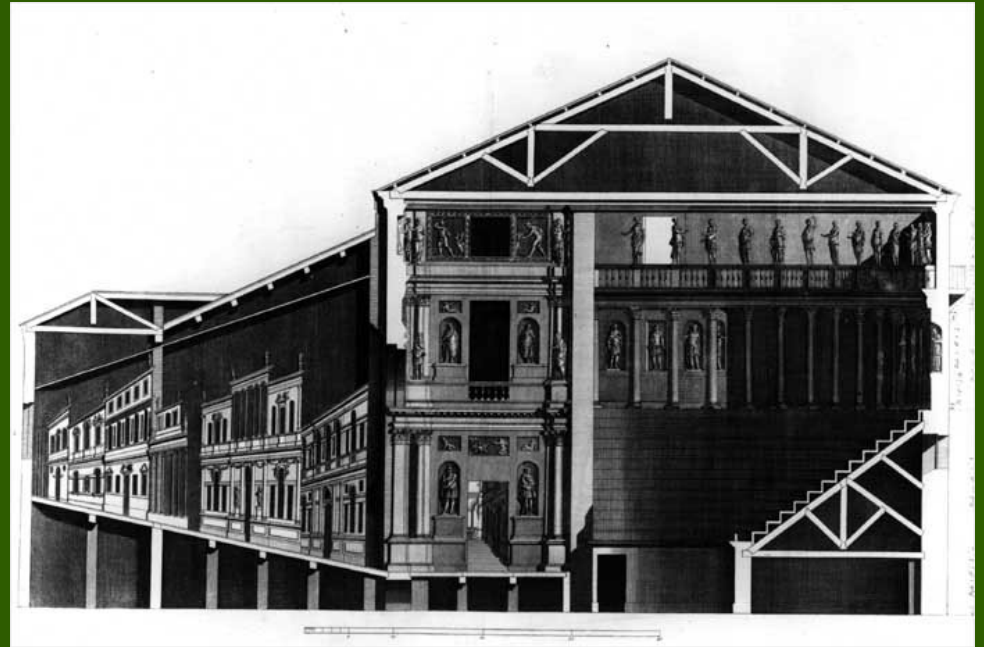
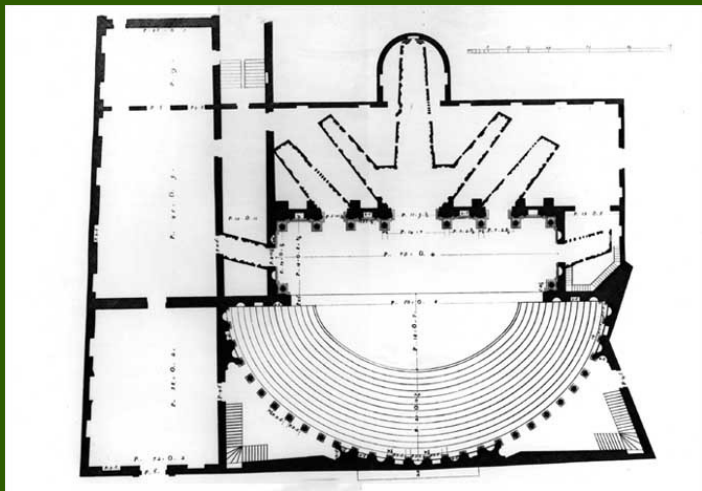

Teatro Olimpico (budova)

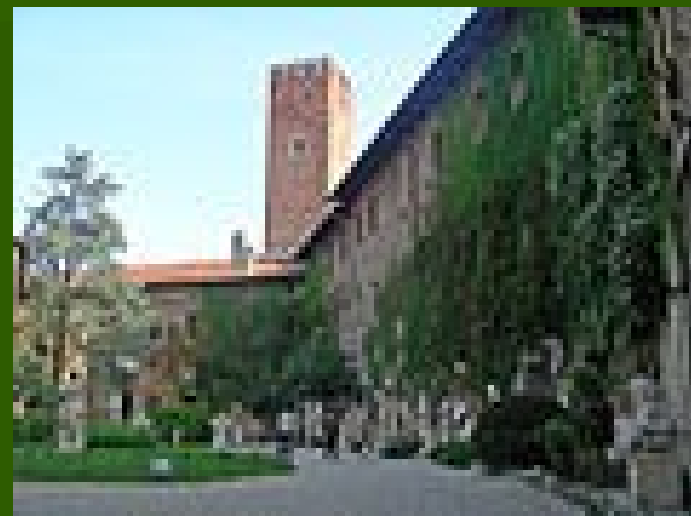

Teatro Flora, Penna San Giovanni

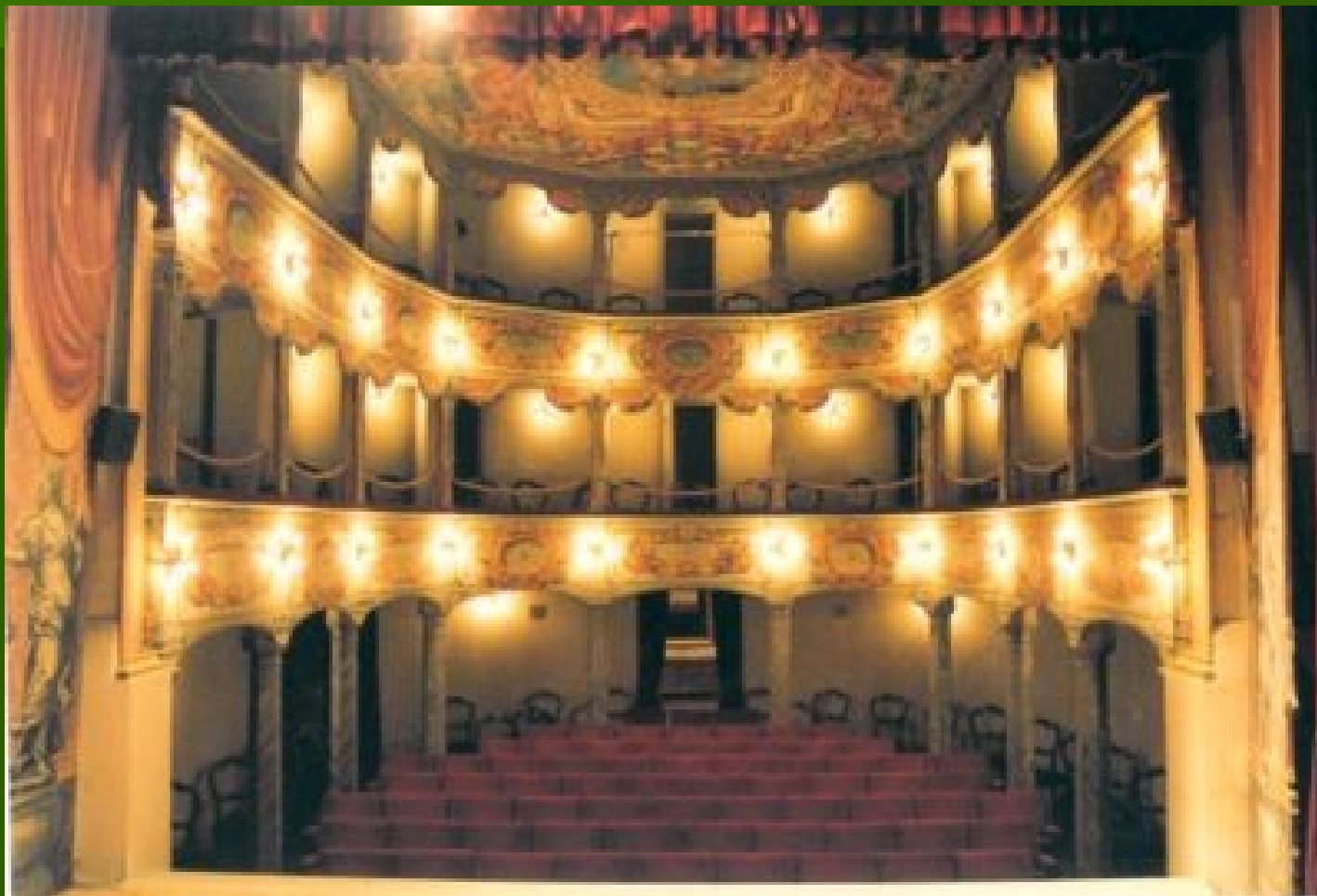

■ VEŘEJNÁ PROFESIONÁLNÍ DIVADLA

- od poloviny 16. stol. (Benátky 1565)
- 1637 operní divadlo **San Cassiano** v Benátkách
 - všechny sociální vrstvy
 - parter – obyčejní návštěvníci
 - galerie – první dvě - bohatí diváci, další galerie chudší návštěvníci
 - lóže – soukromí bohatých diváků

Italské renesanční divadlo – architektura, scénografie

■ SCÉNICKÉ EFEKTY

- létací stroje (oblaka, zvířata apod.)
- propadla
- oheň, dým – pyrotechnické efekty
- moře
- zvukové efekty
- opona

Furtttenbach: Ohňostrojoj v zahradě (1644)



Italské renesanční divadlo – architektura, scénografie

■ OSVĚTLENÍ

- svíčky, olejové lampy
- přední osvětlovací rampa
- mezi kulisami, za horními sufitami
- periakty
- zatmění
- barevné světlo
- „reflektor“

Italské renesanční divadlo – architektura, scénografie (Scamozzi – jevištní lampy)

