

# ITALSKÉ RENEAČNÍ DIVADLO

*Divadelní architektura,  
scénografie*

## *Italské renesanční divadlo - architektura, scénografie*

- zájem o klasické antické drama od 14. stol.
- první uvedení antické hry až kolem r. 1486
  - **Římská akademie** (Academia Romana, založena 1464)
    - poznání a obnova starořímských tradic v literatuře, umění, filozofii...
  - renesanční „akademie“ – kruh přátel a žáků kolem učitele, zakladatele Julia Pomponia Laeta

## ■ **JULIUS POMPONIUS LAETUS**

(1424 – 1498)

- Římská akademie (1464)
- snaha o rekonstrukci římského jeviště
- terentiovské jeviště
- postupně se přidává perspektivní malba

# *Italské renesanční divadlo - architektura, scénografie*

## ■ Terentiovské jeviště

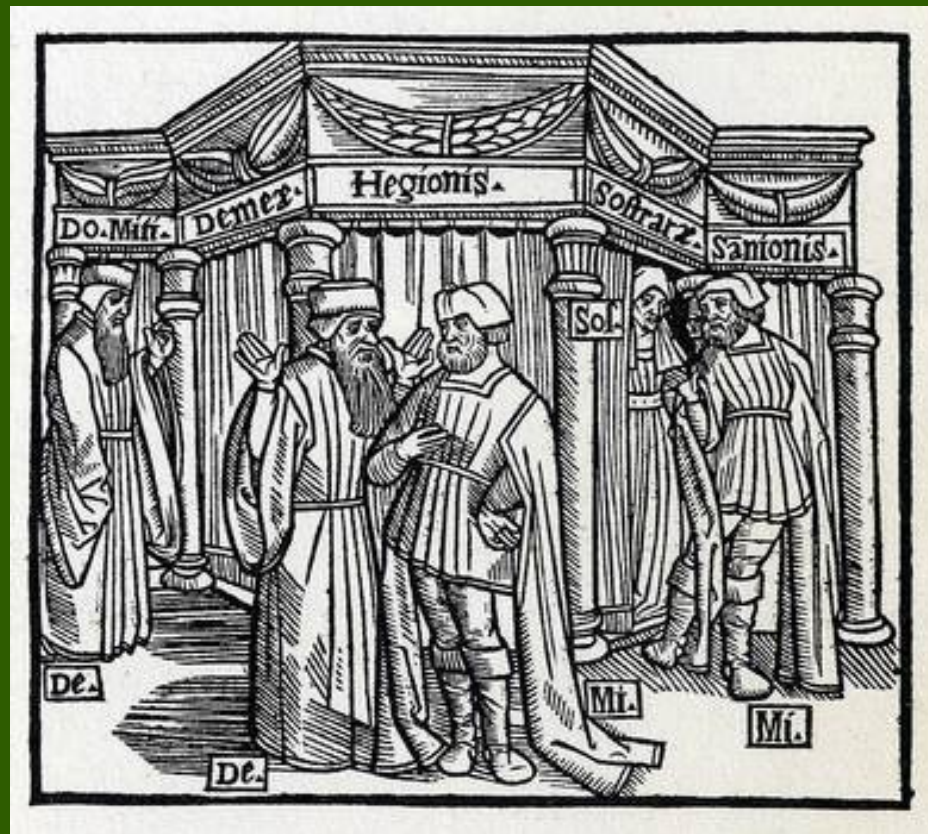

## *Italské renesanční divadlo - architektura, scénografie*

### ■ **VITRUVIUS**

(80/70 př. Kr. – cca 10 př. Kr.)

- spis *De Architectura* (10 knih)
  - objeven 1411, vydán 1486, 1511 ilustrované vydání
- snaha o autentickou rekonstrukci římských postupů – napodobování
- mylná interpretace

# Italské renesanční divadlo – architektura, scénografie

## Perspektiva

- ***Rozvoj perspektivní malby***
- **FILIPPO BRUNELESCHI (1377 – 1446)**
- **LEONARDO DA VINCI (1452 – 1519)**

# Italské renesanční divadlo – architektura, scénografie

## Perspektiva

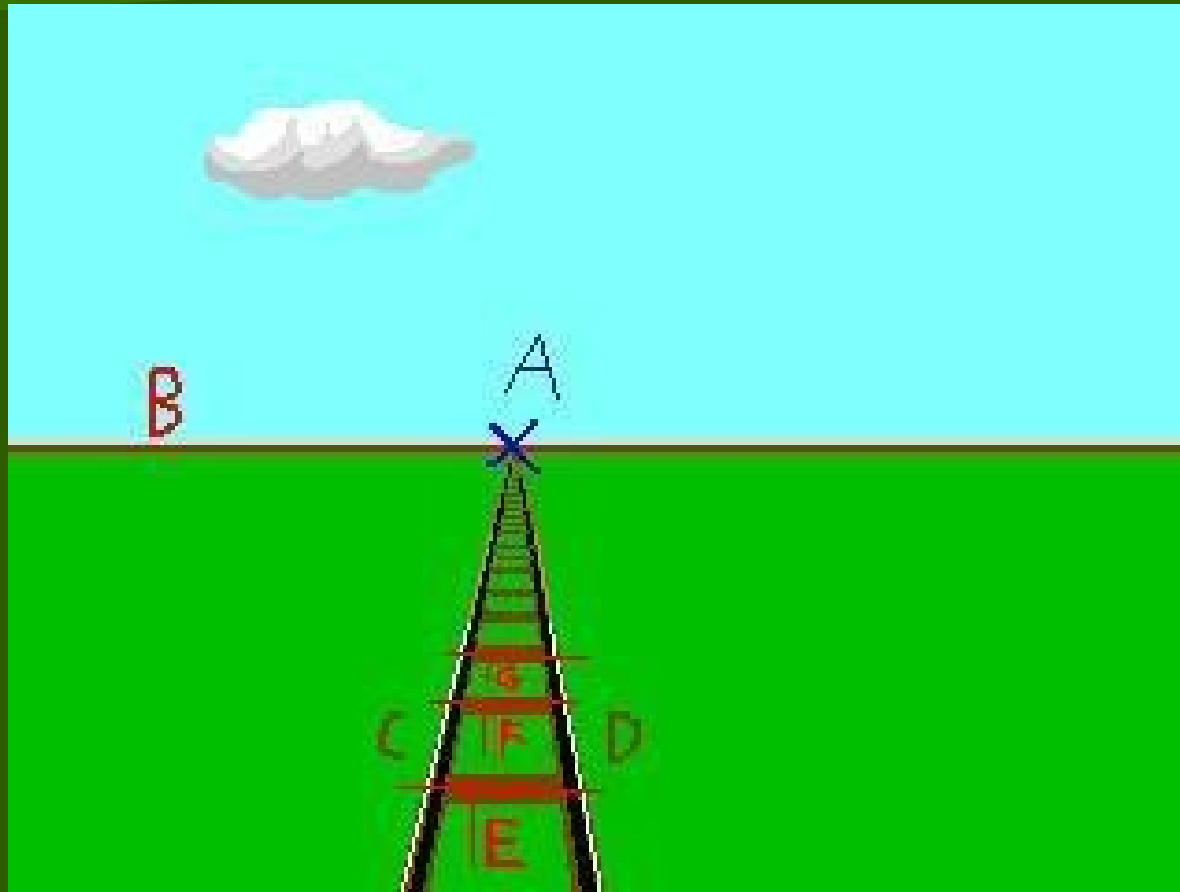

# Italské renesanční divadlo – architektura, scénografie

## Centrální perspektiva

jeden úběžníkový bod

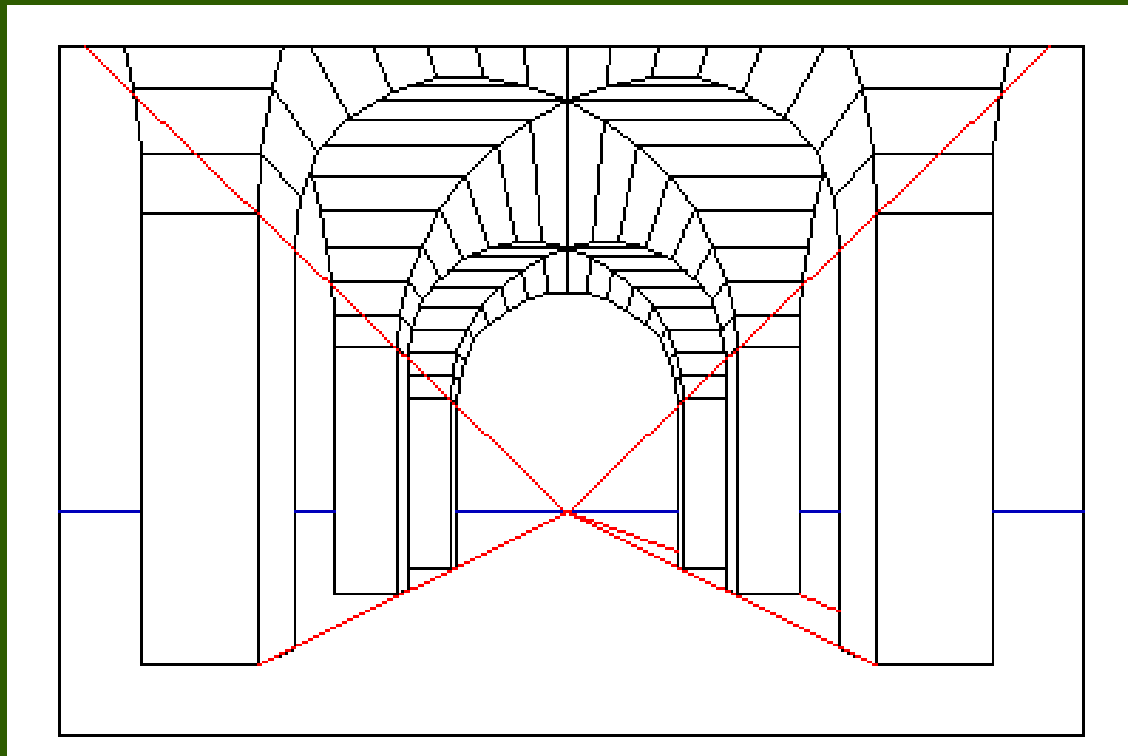



# Italské renesanční divadlo – architektura, scénografie

## Perspektiva

- dva úběžníky

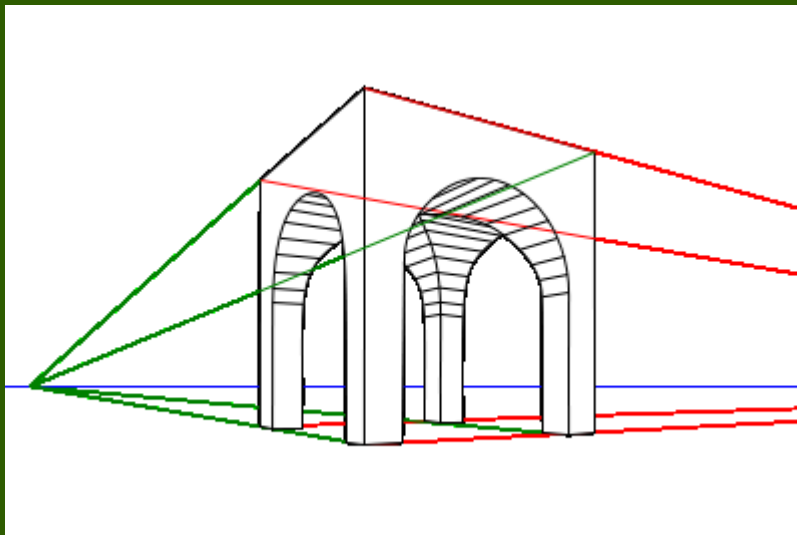

- tři úběžníky – ptačí perspektiva

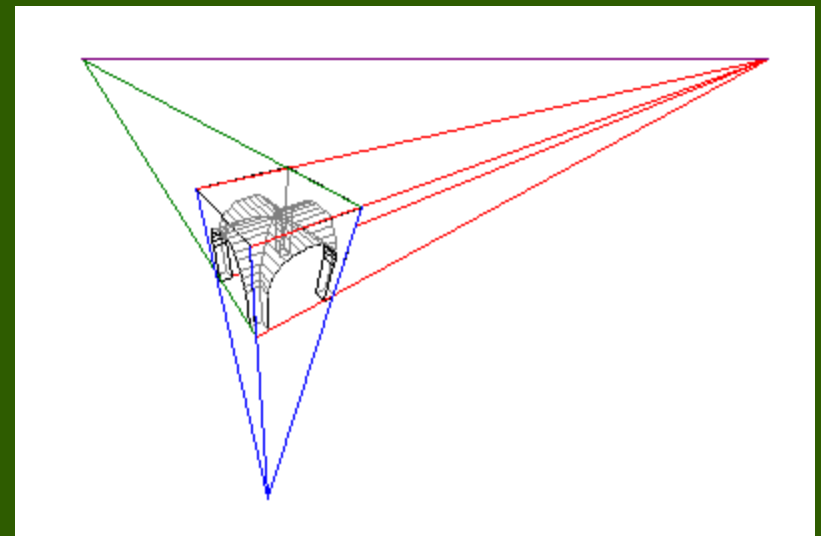

# Italské renesanční divadlo – architektura, scénografie

## Zařízení pro perspektivní kreslení

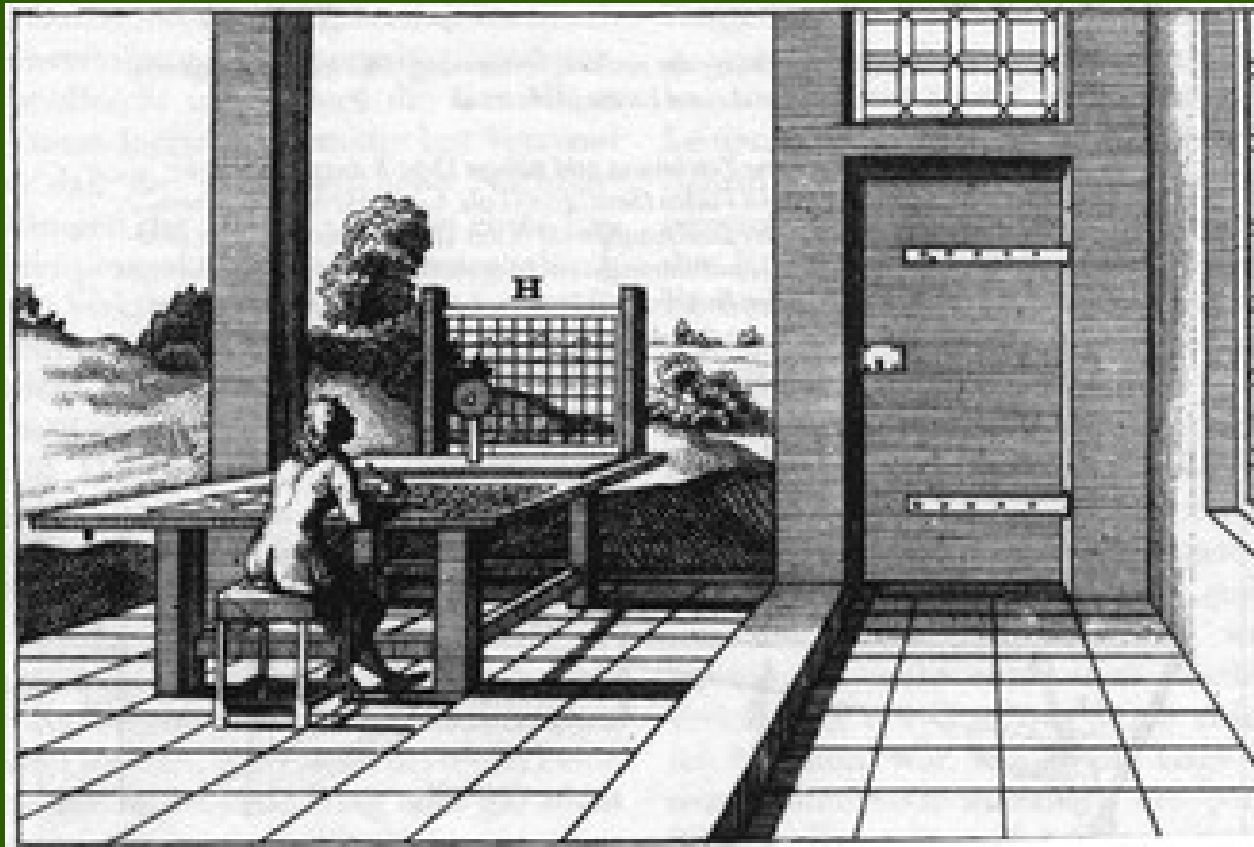

# Italské renesanční divadlo – architektura, scénografie PERSPEKTIVA



# Italské renesanční divadlo – architektura, scénografie

## PERSPEKTIVA



- **Florence**
  - **Basilica di San Lorenzo di Firenze**  
*(Brunelleschi)*

# Italské renesanční divadlo – architektura, scénografie PERSPEKTIVA – nám. Sv. Petra



# Italské renesanční divadlo – architektura, scénografie PERSPEKTIVA – nám. Sv. Petra



## Italské renesanční divadlo – architektura, scénografie

### ■ **provizorní dřevěné konstrukce**

- jeviště vysoké 1, 1 m
- malované pozadí (perspektivní malba)
- stavěny na nádvořích, v exteriérech
- vestavovány do sálů

## *Italské renesanční divadlo - architektura, scénografie*

- **SEBASTIANO SERLIO (1475 – 1554)**
  - Sedm knih o architektuře (1545)
  - tři typy dekorace:
    - tragédie
    - komedie
    - satyrská (pastorála)
  - využití zásad perspektivní malby



# Serlio – návrh tragické scény

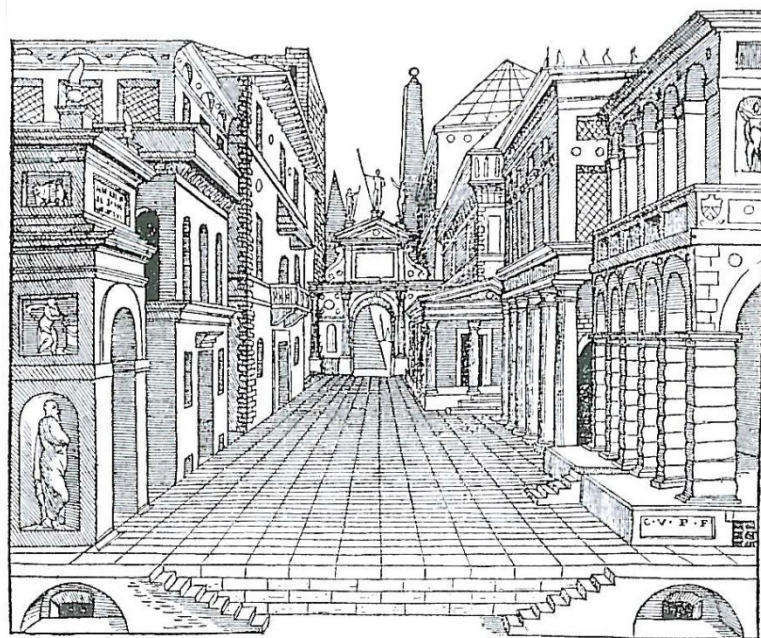

## *Renaissanční divadelní dekorace pro tragedii.*

*Ze Serlioova díla o architektuře. Reprodukce je pořízena z krásného latinského vydání díla z roku 1559. Je to překlad Jana Karla Saraceniého vylíhý v Benátkách u Franciska Scamozzi a Jana Ottoblera. Reprodukce pořízena ze skvěle zachovaného výtisku ze sbírek Všechné a univerzitní knihovny v Praze. Výtisk ten pochází podle ex libris vtaženého do přelomě vachy a opatřenoho datem 1572, z knihovny Jindřicha von Rautsana, v letech 1550–98 mistodržitele Hersvioko-holštýnského.*

## Italské renesanční divadlo – architektura, scénografie

- dvě části jeviště
  - **hrací prostor** (herci) – *2, 5 m u Serlia*
  - **dekorační jeviště** (zadní jeviště) – *6 m u Serlia, ukončeno malovaným prospektem*

# Serlio – půdorys divadla

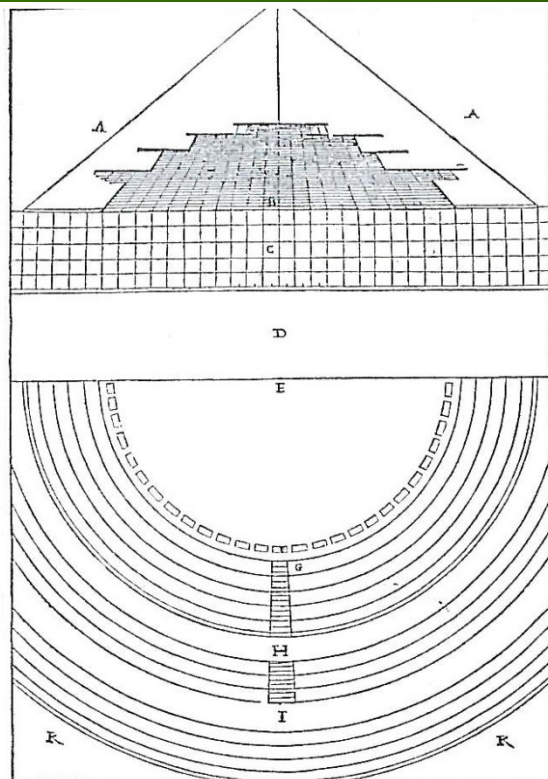

*Půdorys Serlioova divadla.*

*A - zhlubnutí a latny herců, B - dekorativní stoupavá čít jeviště, C - jeviště vlastní, D - průčelní proscenium, E - orchestra, rezervováni pro pána domu nebo vrchnost, kolem řada křesel pro nejvznešenější hosty, G - oddělení amfiteatrálního hlediště pro vyšší šlechtice, první řada rezervována pro dámy hostů na křeslech, H a I - pořadí pro nižší šlechtice, K - místo k stání pro lid. Tento půdorys nutno porovnat s řezem téhož plánu divadelního zafixovaným v záhlaví této kapitoly.*

## Italské renesanční divadlo – architektura, scénografie

### ■ **proměny scény**

- **periakty, telaria** (tří- až šestiboké hranoly)
- **kulisy** (rohové kulisy, ploché listové kulisy)
  - nové kulisy se zasouvají před původní
  - nová malovaná plátna se navléknou na kulisy původní a zakryjí předchozí malbu
  - ploché kulisy se posouvají v drážkách
- **Josef Furttentbach** (1591 – 1667, Theater Ulm)



## Italské renesanční divadlo – architektura, scénografie

### ■ LISTOVÉ KULISY

- pohyb kulis v drážkách
- pozadí – dvě kulisy, které se uprostřed setkávaly *nebo* rolovací plátno
- sufitu – maskuje prostor nad jevištěm
  - nebe
  - trámy, strop, klenby apod.

## Italské renesanční divadlo – architektura, scénografie

- Počátek 17. století – tři základní prvky dekorace
  - postranní kulisy
  - zadní půlený prospekt
  - sufity

## *Italské renesanční divadlo - architektura, scénografie*

### ■ **TEATRO OLIMPICO** (Vicenza)

- Olympská akademie ve Vicenze
- Vitruvius: De architectura (30 př.Kr., vyd. 1486)



## *Italské renesanční divadlo - architektura, scénografie*

- **Andrea Palladio**  
(1508 – 1580)
- stavba divadla  
1580 – 1584

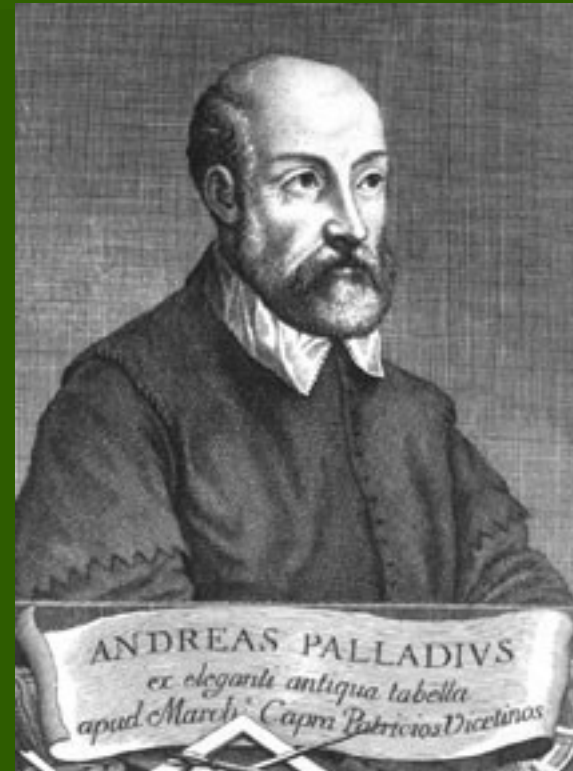

# *Italské renesanční divadlo - architektura, scénografie*

## ➤ **VINCENZO SCAMOZZI**

(1548 - 1616)

- dokončil stavbu  
Teatro Olimpico



# Italské renesanční divadlo – architektura, scénografie

## ■ **TEATRO OLIMPICO** (Vicenza)

➤ 1585

➤ **Teatro Olimpico**  
otevřeno –  
Sofoklés: Oidipus král  
(*dekorace zůstaly dodnes  
dochovány*)

- 13 řad
- orchestra
- jeviště 25 m šířka, 6 m hloubka
- bohatě zdobená fasáda – 5 dveřních otvorů poskytuje průhled do perspektivně malovaných ulic
- strop – pomalován jako obloha





# Teatro Olimpico (jeviště – prostřední portál)



# Teatro Olimpico (jeviště – boční pohled)



# Teatro Olimpico (hlediště)



## Teatro Olimpico (detail proscénia)





# Teatro Olimpico (půdorys, řez)

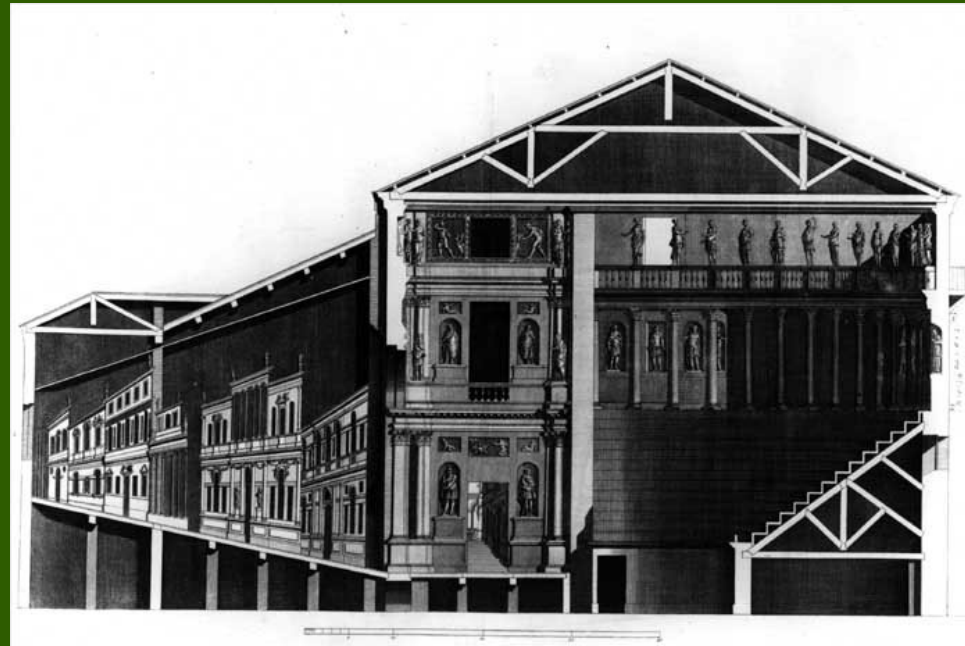
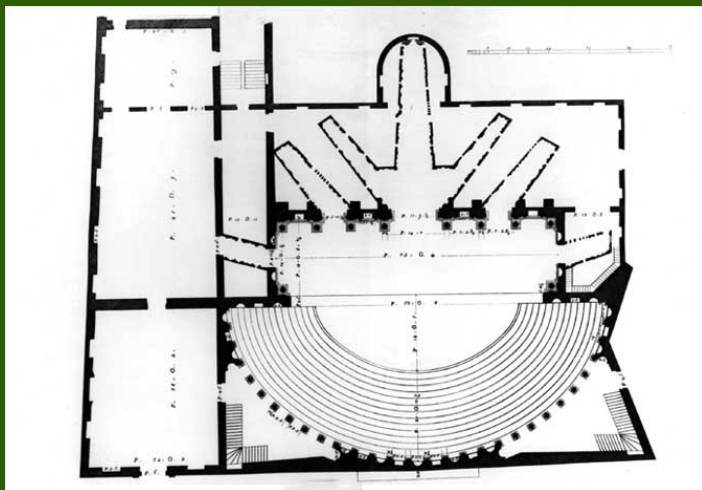

# Teatro Olimpico (budova)



Teatro Flora, Penna San Giovanni



## ■ VEŘEJNÁ PROFESIONÁLNÍ DIVADLA

- od poloviny 16. stol. (Benátky 1565)
- 1637 operní divadlo **San Cassiano** v Benátkách
  - všechny sociální vrstvy
  - parter – obyčejní návštěvníci
  - galerie – první dvě - bohatí diváci, další galerie chudší návštěvníci
  - lóže – soukromí bohatých diváků

## Italské renesanční divadlo – architektura, scénografie

### ■ SCÉNICKÉ EFEKTY

- létací stroje (oblaka, zvířata apod.)
- propadla
- oheň, dým – pyrotechnické efekty
- moře
- zvukové efekty
- opona

# Furttenbach: Ohňostroj v zahradě (1644)



# Italské renesanční divadlo – architektura, scénografie

## ■ OSVĚTLENÍ

- svíčky, olejové lampy
- přední osvětlovací rampa
- mezi kulisami, za horními sufitami
- periakty
- zatmění
- barevné světlo
- „reflektor“

# Italské renesanční divadlo – architektura, scénografie (Scamozzi – jevištní lampy)

